

maskin mekano

SH 1202

MOBIELE EINDZEEF



Veiliger en soepeler zeven

Een zeefmachine is een werkplek. Tijdens de ontwikkeling hebben we veel aandacht besteed aan het creëren van een veilige werkomgeving. De ontwerpers van Maskin Mekano hebben een aantal nieuwe, veilige en betrouwbare onderbrekingsbeveiligingen ontwikkeld.

Om het wisselen van de zeefdekken makkelijker te maken, heeft Maskin Mekano een aantal unieke oplossingen bedacht. Zo beschikt de SH1202 over ruime loopbruggen aan de zij- en achterkant van de zeef. De hydraulisch opklapbare ladder met leuning en zelfsluitende toegangspoort maken het nog makkelijker en veiliger om de machine te betreden. De aanvoertransporteur klapt recht omhoog zodat het gehele bovendeck bereikbaar is. Aan de voorkant van de zeef kan het valgedeelte hydraulisch opzij worden gezet.

Daarnaast heeft ons ontwikkelingsteam hard gewerkt aan het minimaliseren van onderhoud door de operator. Zo zijn alle lagerunits op de transportbanden levensduur gesmeerd.

De SH 1202 heeft grote rubberen wielen voor transport op de werkplek. De manoeuvreerhaak bevindt zich aan het "juiste" uiteinde van de machine en is eenvoudig aan te koppelen onder de transportband van breker, aanvoer of andere sorteerinstallatie. Opstellen en horizontaal stellen gaat snel. De hoge hydraulische steunpoten maken het gemakkelijk om de machine schoon te houden op de werkplek. Bovendien zijn ze ontworpen voor eenvoudig laden op de trailer; gewoon achteruit steken tussen de steunpoten, deze intrekken en opklappen. De transportbreedte is dan minder dan 3 m. Het is ook mogelijk om de machine te vervoeren met een 18-tons haakwagen.

De schakelkast is altijd voorbereid op koppeling met voorliggende of opvolgende machines. De SH 1202 kan worden uitgerust met een connected schakelkast, waardoor onze servicetechnici gebruikers op afstand kunnen helpen bij het oplossen van problemen of het kalibreren van de machines.

DEK



2

ZEEFOPPERVLAK



1,4 x 4,8

GEWICHT



18.000

TRANSPORT



Wisselbak



Geoptimaliseerd voor trailertransport

VERBRUIK



20 kWh

INSTALLATIETIJD



10 minuten





SH1202





Zeef STE 2-67

De STE 2-67 zeef is een vierpunts gelagerde zeef met een sterke 12 mm rondgaande slag (amplitude) met een helling van 11° en draaiend met 800 tpm. De afmeting van het zeef oppervlak is 1,4 x 4,8 meter (6,72 m²). De STE-zeef heeft een onovertroffen zeefvermogen en beantwoordt uitstekend aan de huidige eisen voor schoon sorteren met een hoge capaciteit.

De vaste, stevige loopbruggen rondom de zeef zorgen voor gemakkelijke inspectie en maximale toegankelijkheid van de zeef unit. Het bovenste dek is gespannen aan de zijwanden. Door het optillen van de aanvoerband is inspectie en vervanging makkelijk uit te voeren. Het benedendek is gespannen aan de uiteinden. Er zijn afgedekte inspectiepanelen in de zijwanden van de zeefbox, waardoor de zeefdekken snel gecontroleerd kunnen worden. Onder het benedendek kan een ballendek optioneel worden gemonteerd.

Het VibroBlock concept

Het Maskin Mekanon VibroBlock concept betekent dat de zeefunit is gemonteerd op een trillingsgedempt frame dat voorkomt dat de trillingen van de zeef op het chassis worden overgebracht. Dit voorkomt trillingsschade in de gehele installatie, terwijl de zeefbeweging efficiënt blijft. Het VibroBlock-ontwerp zorgt ervoor dat de STE-zeef werkt met de capaciteit van een vierpunts zeef, maar zo soepel is als een tweepunts zeef en houdt de kracht in de zeefunit, waar deze thuishoort.

Toevoer

De aanvoer transportband is breed zodat er een gespreide opgave op het zeefdek plaatsvindt. De invoerhoogte op het hoogste werkniveau is 3,2 m, maar dit kan met de stelpoten gemakkelijk aangepast worden.

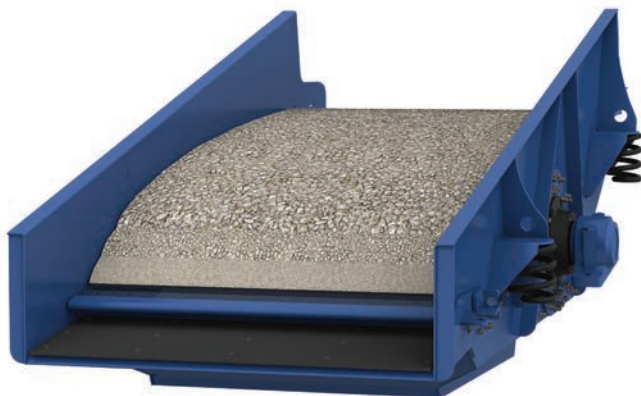

<i>EIGENSCHAP</i>	<i>EFFECT</i>	<i>RESULTAAT</i>
KRACHTIGE SLAG	EFFECTIEVE LAAGVERDELING	HOGЕ CAPACITEIT
VLAKKE HELLING	EFFECTIEVE SCHEIDING	HOGЕ NAUWKEURIGHEID



Opslag

De SH 1202 is voorzien van drie hydraulisch inklapbare afvoertransportbanden. Het opklappen gebeurt zonder verdraaien van de banden en zonder handmatige handeling, wat de insteltijd reduceert. Alle trommelmotoren zijn gewelfd en met rubber bekleed.

Constructie

De SH 1202 is gemonteerd op een stevig chassis. De hoge hydraulische steunpoten maken het gemakkelijk om de machine schoon te houden op de werkplek. Bovendien zijn ze ontworpen voor eenvoudig laden op de trailer; gewoon achteruit steken tussen de steunpoten, deze intrekken en opklappen. De transportbreedte is dan minder dan 3 m. Het is ook mogelijk om de machine te vervoeren met een 18-tons haakwagen.

Elektrisch aandrijving -lage kosten

Alle Maskin Mekano installaties worden elektrisch aangedreven, wat betekent dat het dieselverbruik tot 60% lager is dan bij diesel/hydraulisch aangedreven installaties. Bij gebruik van een aggregaat is ook de geluidsbelasting tot een minimum beperkt. De schakelkast is voorzien van stopcontacten voor het aansluiten van een breker of extra transportbanden, waardoor deze installaties gestopt kunnen worden met de noodstops van de SH 1202. Door aansluiting op het stroomnet is de besparing nog hoger.

Winstgevende investering

Door de robuuste constructie behoudt een Maskin Mekano installatie zijn waarde als geen andere. De uitstekende capaciteit en de lage bedrijfskosten maken het een winstgevende investering. Tevens zorgt de hoge tweedehandswaarde voor een lager investeringsrisico. Alle slijtage en reserveonderdelen liggen opgeslagen in Jönköping (Zweden) en deels in Nederland. Alle klanten krijgen professioneel advies en ondersteuning van onze service engineers.



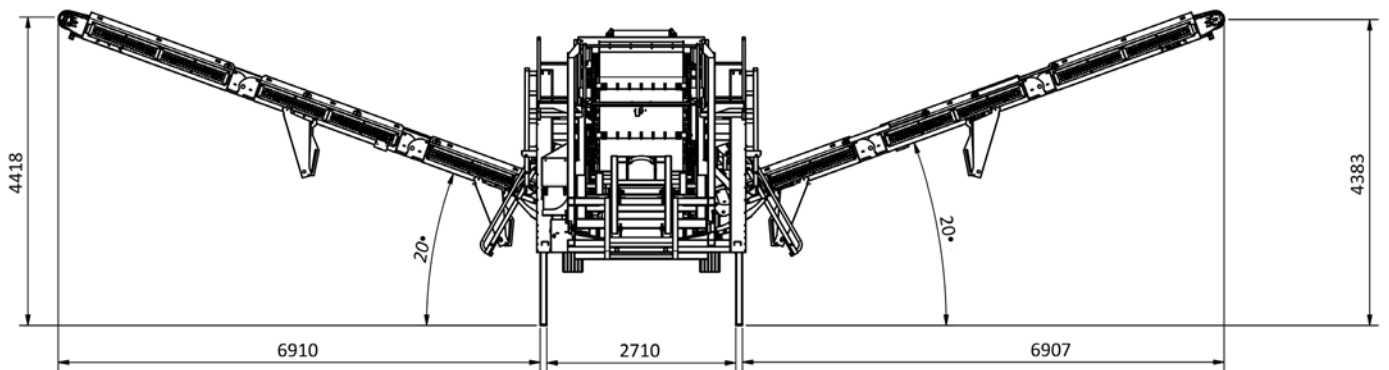
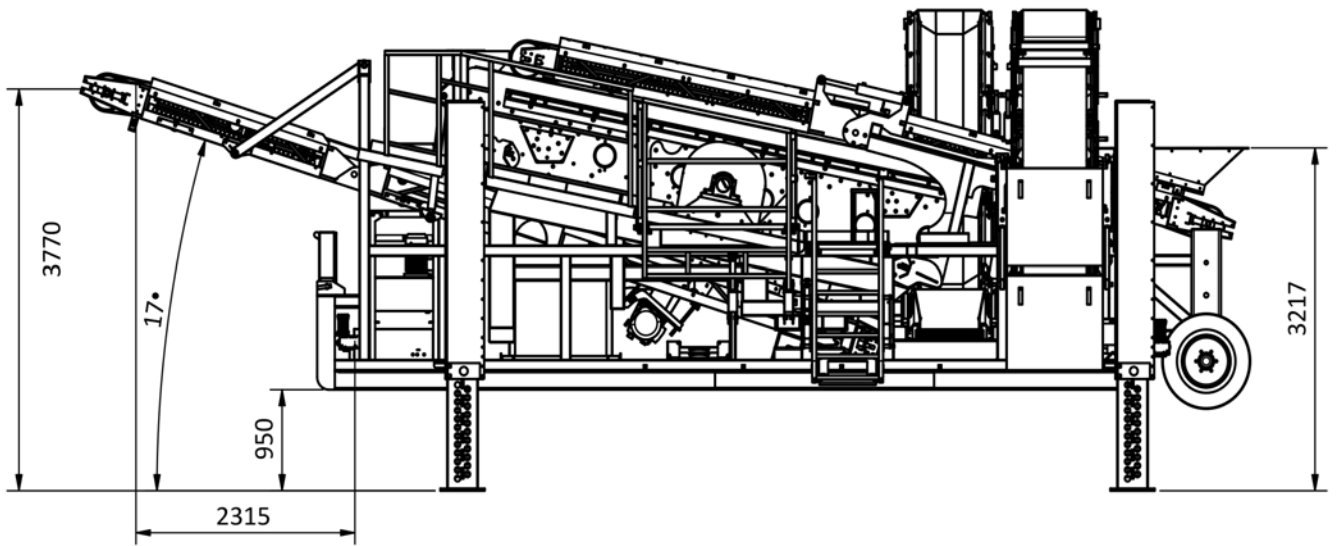
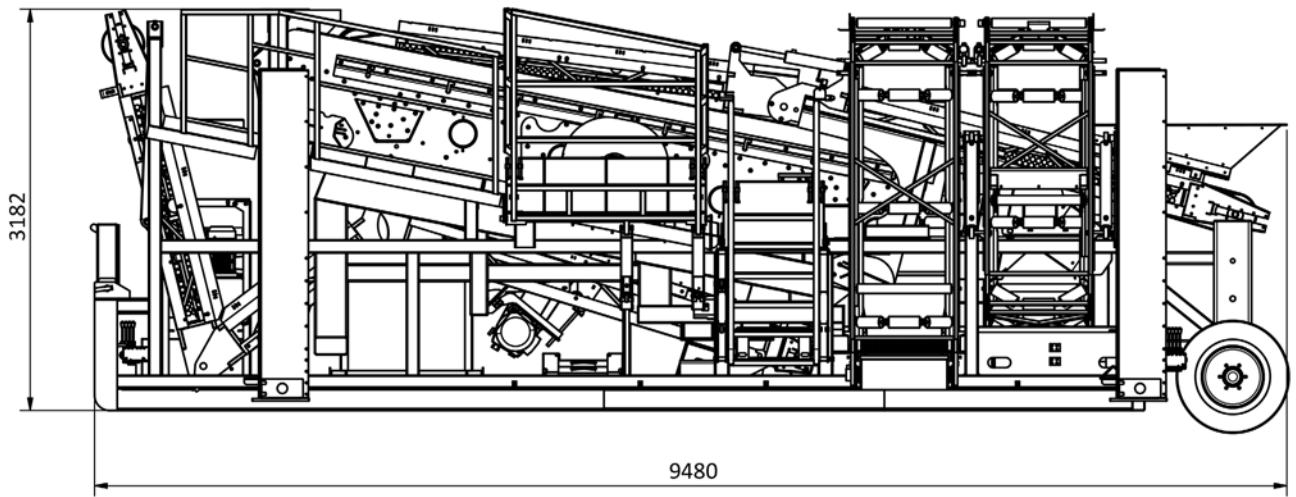

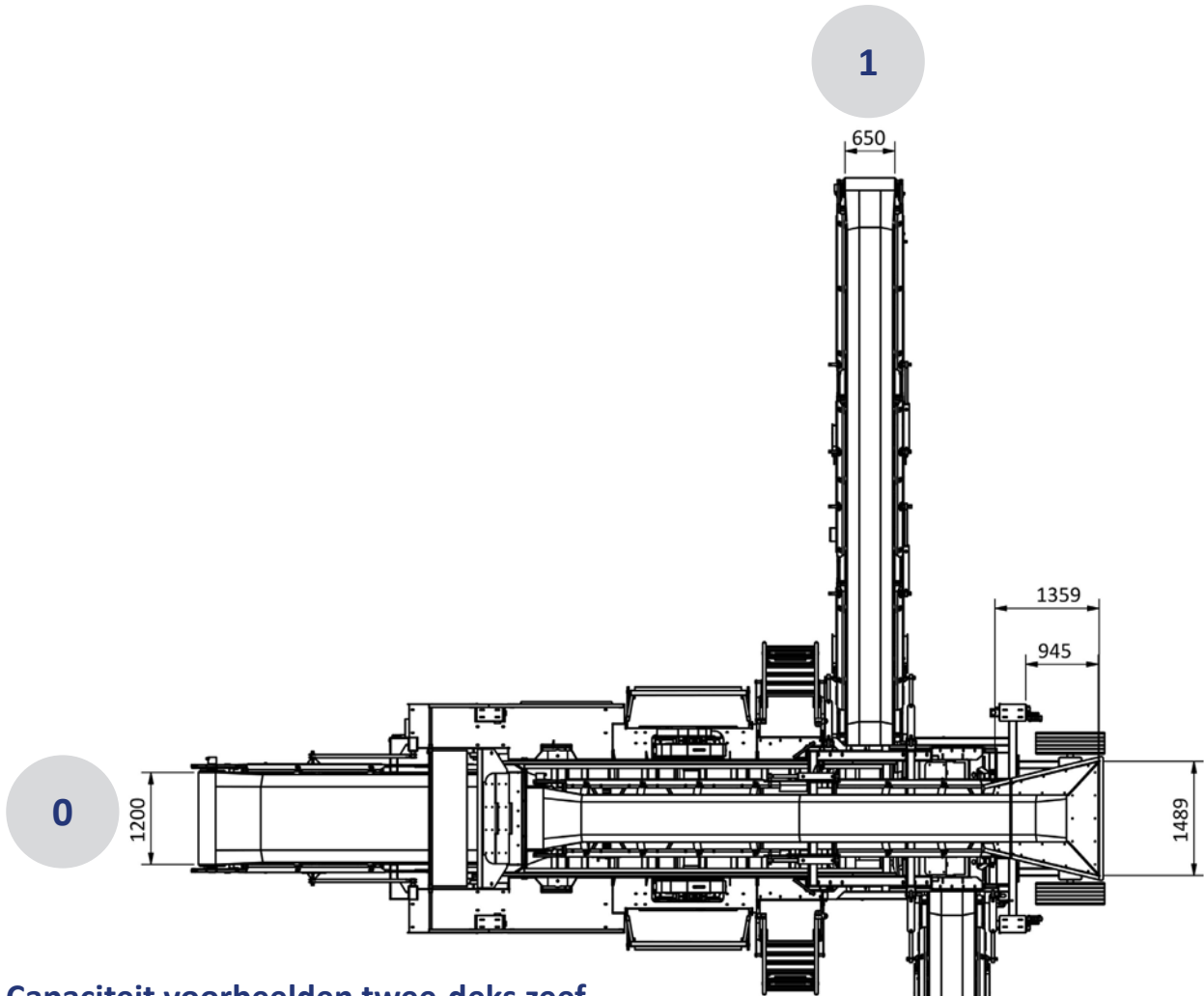

Capaciteit voorbeelden twee-deks zeef

Uitzeven van 0-8, conform zeefkromme (max. 10% overmaat / 15% ondermaat)

			1200-serie	1500-serie
Maat	Aandeel		ton/uur	ton/uur
0	0/2	51%	59	83
1	2/4	19%	22	32
2	4/8	29%	34	47
				162

Uitzeven van 0-11, conform zeefkromme (max. 10% overmaat / 15% ondermaat)

			1200-serie	1500-serie
Maat	Aandeel		ton/uur	ton/uur
0	0/4	59%	82	115
1	4/8	24%	34	47
2	8/11	16%	22	32
			138	194

Uitzeven van 0-16, conform zeefkromme (max. 10% overmaat / 15% ondermaat)

			1200-serie	1500-serie
Maat	Aandeel		ton/uur	ton/uur
0	0/4	51%	82	115
1	4/8	21%	34	47
2	8/16	28%	45	63
			160	225

Technische specificatie Machine Mekano SH 1202

<i>Transportlengte</i>	9,5 m
<i>Transportbreedte</i>	3,0 m
<i>Transporthoogte</i>	3,2 m
<i>Gewicht</i>	ongeveer 18 ton, afhankelijk van de apparatuur
<i>Zeef</i>	STE 2-67 Zeefoppervlak 1,4 x 4,8 m op twee dekken Éénassige geforceerde aansturing as met 12 mm slag Helling 11° Motor 11,0 kW, 400 V Zeef gedempt met Vibroblock
<i>Toevoertransportband</i>	Bandbreedte 650 mm Lengte 7,0 m Motor 5,5 kW, 1,25 m/s
<i>Zijtransportband Tussenfractie (1)</i>	Breedte 650mm Lengte 9,0 m Trommelmotor 4,0 kW Hoogte onder aandrijftrommel max 4,4 m
<i>Zijtransportband Overfractie (2)</i>	Breedte 600 mm Lengte 9,0 m Trommelmotor 4,0 kW Hoogte onder aandrijftrommel max 4,4 m
<i>Transportband Fijne fractie (0)</i>	Breedte 1200 mm Lengte 9,0 m Trommelmotor 5,5 kW Hoogte onder aandrijftrommel max 3,8 m
<i>Loopbruggen en ladders</i>	Hydraulisch opklapbare loopbruggen en ladders Toegang voor wisselen van zeven achter de zeef
<i>Elektrische apparatuur</i>	Elektriciteitscentrale bevestigd aan het chassis. Touchscreens en drukknoppen op het bedieningspaneel. Noodstop op transportband, chassis en elektriciteitskast. Bewakingscircuits voor veiligheidsrelais. Vergrendelingsketting. Aansluiting 125 A
<i>Hydraulische uitrusting</i>	Hydraulische eenheden voor het uitzetten en intrekken van transportbanden en het omhoog stellen van de machine. Motor 4,0 kW
<i>Wielen/sleepuitrusting</i>	Wisselbakframe voor hantering op de werkplek Chassis aangepast voor trailertransport Hydraulische steunpoten voor het omhoog stellen naar de productiestand

Het familiebedrijf Maskin Mekano is gevestigd in Jönköping in het zuiden van Zweden. Maskin Mekano werd opgericht in 1956 en levert sindsdien hoogwaardige apparatuur voor de zeef-, breek- en aannemersindustrie. Maskin Mekano is de Zweedse marktleider op het gebied van mobiele sorteerinstallaties vanwege de unieke zeef (die hoge capaciteit en hoge nauwkeurigheid combineert door de agressieve slag) en staat bekend om zijn robuuste, betrouwbare en gebruiksvriendelijke machines. Alle Maskin Mekano installaties zijn volledig elektrisch. Reserveonderdelen liggen opgeslagen in Jönköping (Zweden) en deels in Nederland.

Certified dealer:

IMPAKT
Recycling Solutions

Bladderswijk o.z. 45
7885 TJ Nieuw-Dordrecht
www.impaktequipment.com
info@impaktequipment.com

maskin mekano

Maskin Mekano AB, Box 9083, 550 09 Jönköping, ZWEDEN,

E-mail: info@maskinmekano.se

www.en.maskinmekano.se