

maskin mekano

**SH 1502**

MOBIELE EINDZEEFINSTALLATIE



# Hoge producties met een optimaal zeefresultaat

Met de 2-deks SH 1502 en 3-deks SH 1503 speelt Maskin Mekano in op projecten waarin een grote productiecapaciteit en optimaal zeefresultaat wordt gevraagd.

## Een flexibele en veilige werkplek

Een zeefinstallatie is meer dan een machine, het is een werkplek. We hebben veel aandacht besteed aan de veiligheid met name bij het wisselen van de zeefdekken. Rondom de machine treft u een stevig bordes met leuningwerk en automatisch sluitende toegangspoorten. Op de transportband voor de fijne fracties treft u een degelijk aflegrek voor het (tijdelijk) opslaan van de zeefdekken. Het onderste gedeelte van de zeefbox kan volledig worden geopend voor een optimale toegang tot de zeefdekken. Het valgedeelte voor de zeef kan worden weggeklapt, waarna een loopbrug neergeklapt wordt om het wisselen van het zeefmedium te vergemakkelijken.

## Elektrische aandrijving is een kwestie van geloofwaardigheid

Uiteraard hebben de zeefinstallaties elektrische aandrijving. Hydrauliek wordt alleen gebruikt voor lineaire bewegingen (steunpoten, loopbruggen en neerklappen van de transportbanden) waardoor het risico op schadelijke olie lekkage tot een minimum beperkt is. Het brandstofverbruik van de eigen generator is ongeveer 5 l/u. In vergelijking met hydraulisch aangedreven zeefinstallaties kan de CO<sup>2</sup>-uitstoot tot wel 80% worden gereduceerd. De elektrische aandrijving is dus niet alleen een financiële kwestie, het gaat ook om het milieu en de geloofwaardigheid van onze industrie.

Voor duurzaam zeven, kies Machine Mekano.

DEK



2

ZEEFOPPERVLAK

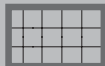

1,8 X 5,2

GEWICHT



22.000

TRANSPORT



Trailer

VERBRUIK



22 kWh

OPSTELTIJD



15 minuten





**VOORDELEN VAN AL ONZE PRODUCTEN**

CO<sup>2</sup>-VOETAFDruk



Elektrisch bedrijf

TRILLINGSVRIJ



Vibroblock concept

ZEEFVERMOGEN



Agressieve slag

GELUIDSNIVEAUS



Laag

VEILIGHEID



Beveiliging volgens  
regelgeving

OVERZICHT



Touchscreen in  
de elektrische kast

VERVAARDIGING



Zweden



## Zeeftechnologie van wereldklasse

Een krachtige slag en een relatief vlakke hellingshoek van de zeefbox vormen de basisprincipes van de STE-zeeftechnologie; er vindt een snelle scheiding van het aanvoermateriaal plaats en de relatief vlakke hellingshoek biedt iedere fractie voldoende tijd en gelegenheid het daarvoor bestemde zeefdek te bereiken met als einddoel een hoge capaciteit.

Het aantal contactmomenten van een grenskorrel met het juiste zeefdek is bepalend voor het uiteindelijke zeefresultaat. De relatief vlakke hellingshoek van de zeefbox speelt hier een centrale rol.

<i>EIGENSCHAP</i>	<i>-EFFECT</i>	<i>-RESULTAAT</i>
KRACHTIGE SLAG	-EFFECTIEVE LAAGVERDELING	-HOGE CAPACITEIT
VLAKKE HELLING	-EFFECTIEVE SCHEIDING	-HOGE NAUWKEURIGHEID

## Betrouwbaarheid

Ook de 1500 serie zeefinstallaties van Makin Mekano zijn voorzien van het Vibro Block dat alle energie behoudt daar waar het nodig is: in de zeefbox. De zeefbox en de aandrijving worden op een afzonderlijk frame gemonteerd en afgeveerd. Dit frame wordt opnieuw afgeveerd in het chassis waardoor niets van de zeef-agressie verloren gaat.

## Hoge steunpoten

Met de 1500-serie verbreden we ons assortiment zeven waarin de sterke punten van mobiele en stationaire installaties worden samengebracht.





De in hoogte verstelbare steunpoten zorgen voor een veilige en eenvoudig schoon te houden werklocatie. Met een doorrijdbreedte van 2.7 m is de machine eenvoudig op een dieplader te plaatsen en transportgereed .

## Minimaal onderhoud

Alle machines vergen onderhoud, maar door een centrale smering van de lagerunits wordt benodigde onderhoudstijd tot een minimum beperkt. De lagerunits op de transportbanden zijn eenmalig gesmeerd (de draaitrommels bestaan uit "motortrommels zonder motoren").

De lagerunits van de zeef worden centraal gesmeerd. De spanvoorzieningen van de zeven zijn veerbelast zodat na-spannen vrijwel overbodig is. De Vibro Block techniek houdt

het chassis vrij van trillingen waardoor schade en noodzakelijk onderhoud wordt voorkomen.

Bedrijfszekerheid behelst wat Maskin Mekano betreft ook het toepassen van technologie waarmee onderhoud tot een minimum beperkt kan worden.

## Elektrische aandrijving

Elektrische energie is de toekomst, zowel voor het milieu als de economie. Het stroomverbruik is bij volle productie op 39 A voor de SH 1502 en 43 A voor de SH 1502, dit zijn marktleidende cijfers.



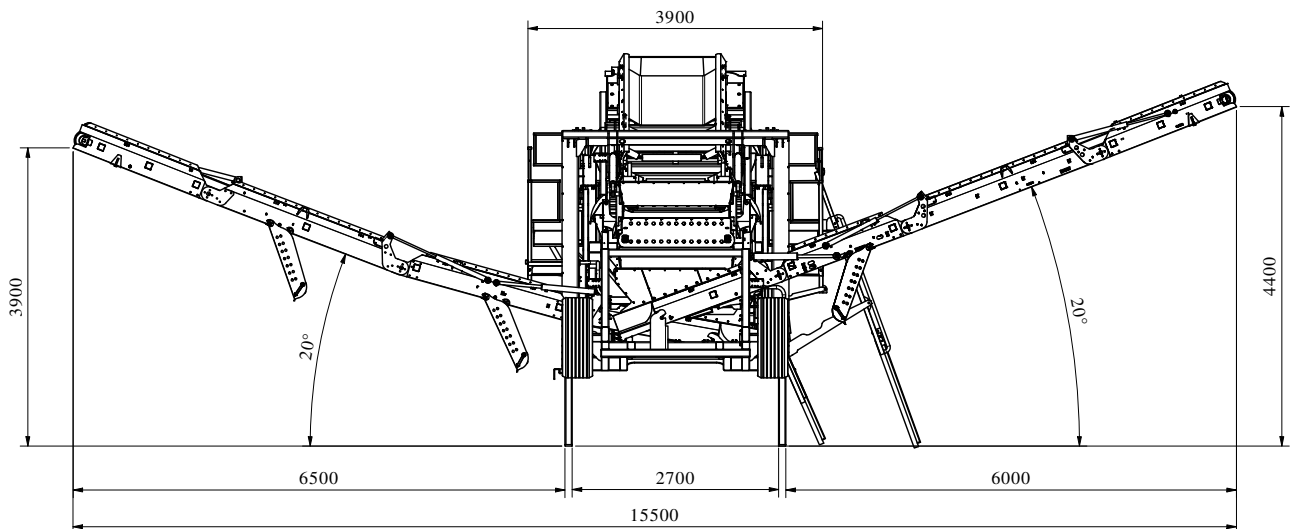
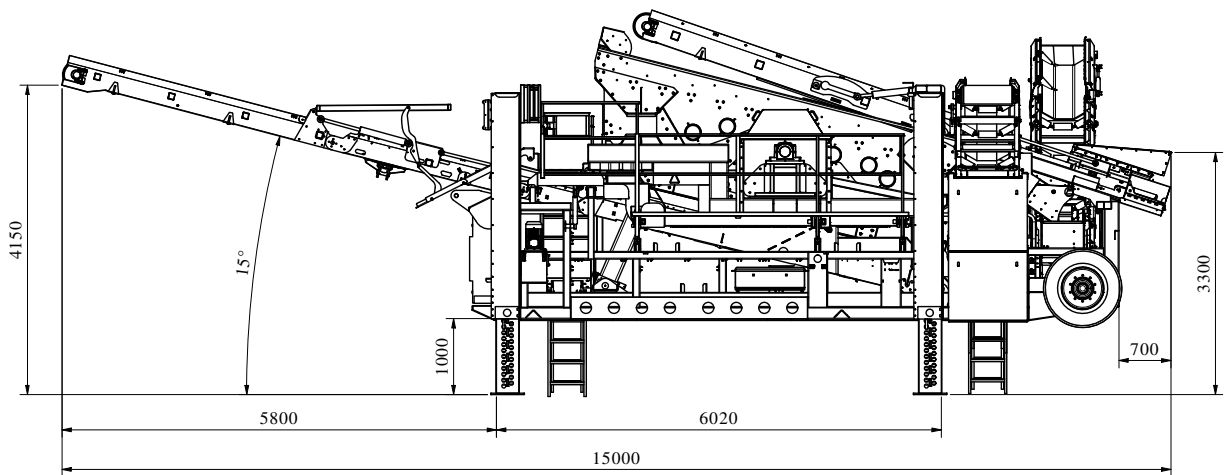
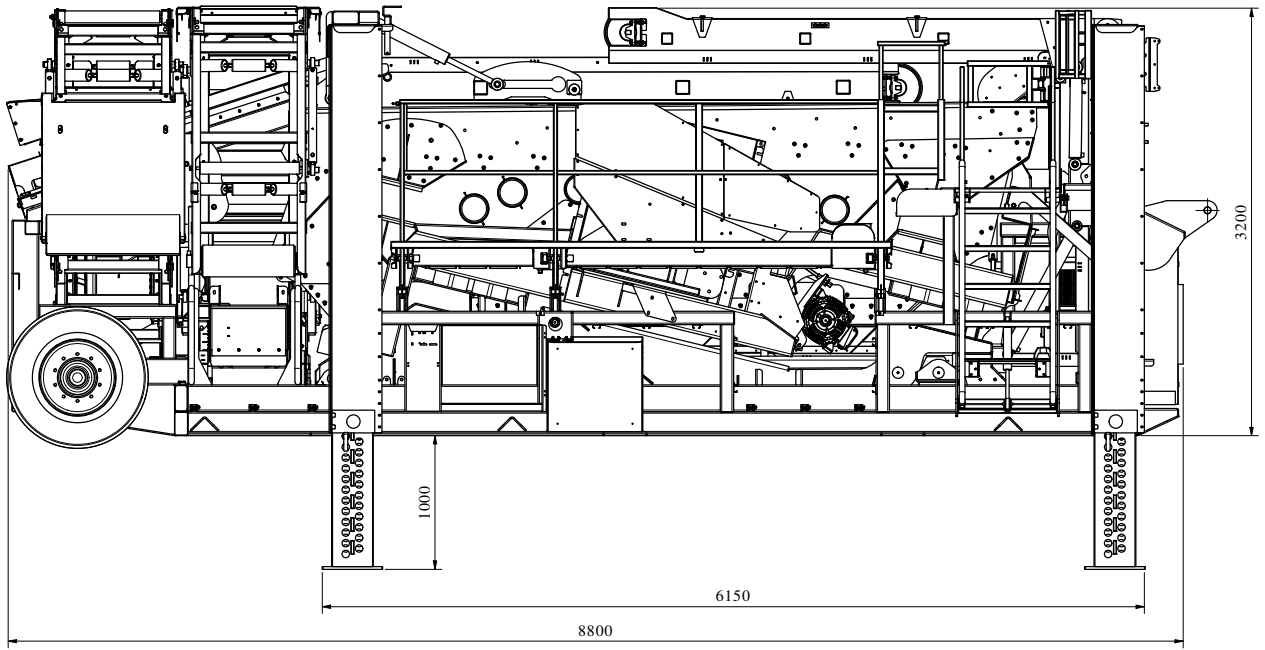

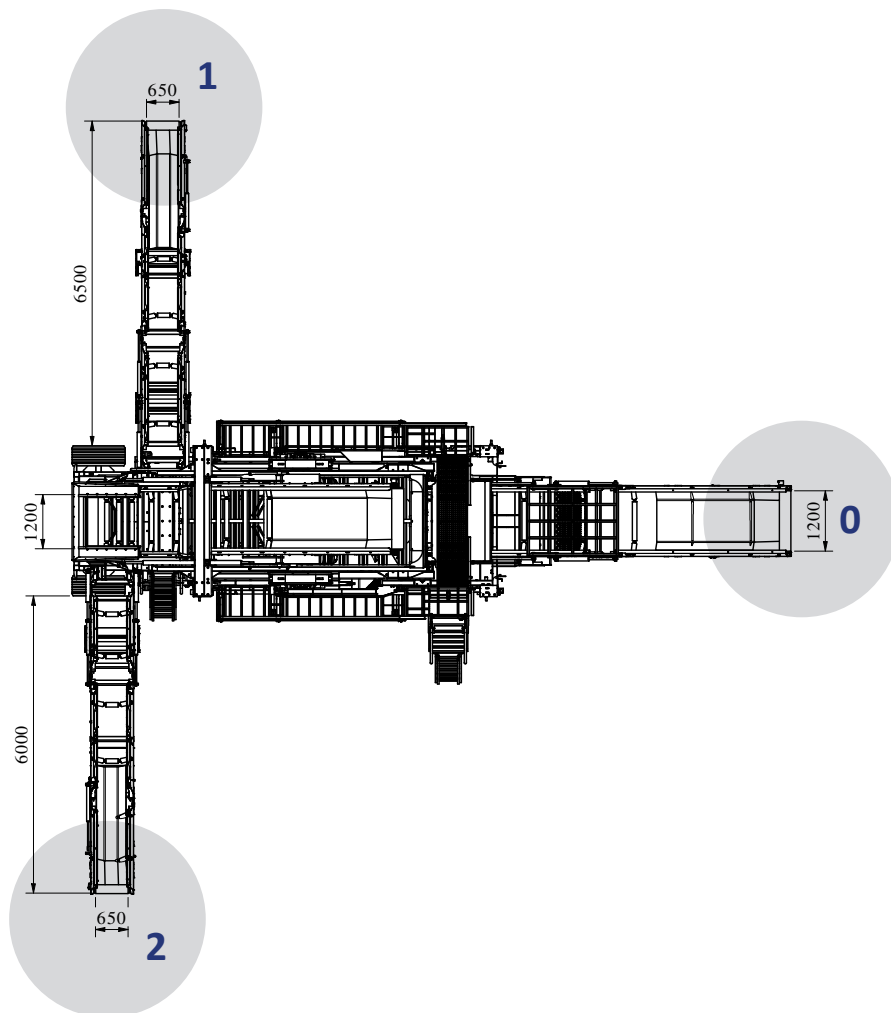

## Capaciteitsvoorbeeld tweedekszeven

Sorteren van 0/8 naar goedgekeurde curven (max 10% boven/15% onder)

			1200-serie	1500-serie
Fractie	Aandeel		ton/u	ton/u
0	0/2	51%	59	83
1	2/4	19%	22	32
2	4/8	29%	34	47
			115	162

Sorteren van 0/11 naar goedgekeurde curven (max 10% boven/15% onder)

			1200-serie	1500-serie
Fractie	Aandeel		ton/u	ton/u
0	0/4	59%	82	115
1	4/8	24%	34	47
2	8/11	16%	22	32
			138	194

Sorteren van 0/16 naar goedgekeurde curven (max 10% boven/15% onder)

			1200-serie	1500-serie
Fractie	Aandeel		ton/u	ton/u
0	0/4	51%	82	115
1	4/8	21%	34	47
2	8/16	28%	45	63
			160	225

## Technische specificatie Machine Mekano SH 1502

<i>Transportlengte</i>	8,7 m
<i>Transportbreedte</i>	3,0 m
<i>Transporthoogte</i>	3,2 m
<i>Gewicht</i>	ongeveer 19 ton, afhankelijk van de opties en uitvoering
<i>Zeef</i>	STE 2-94 Zeefoppervlak 1,8x5,2 m op twee dekken Éénassige geforceerde aansturing as met 12 mm slag Helling 11° Motor 18,5 kW, 400 V Zeef gedempt met Vibroblock
<i>Toevoertransportband</i>	Bandbreedte 1200 mm Lengte 7,0 m Motor 5,5 kW
<i>Zijtransportband Tussenfractie</i>	Breedte 650 mm Lengte 8,7 m Trommelmotor 4,0 kW Hoogte onder aandrijftrommel 4,0 m
<i>Zijtransportband Overfractie</i>	Breedte 650 mm Lengte 8,7 m Trommelmotor 4,0 kW Hoogte onder aandrijftrommel 4,4 m
<i>Transportband Fijne fractie (0)</i>	Breedte 1200 mm Lengte 12,2 m Trommelmotor 5,5 kW Hoogte onder aandrijftrommel 4,2 m
<i>Loopbruggen en ladders</i>	Hydraulisch opklapbare loopbruggen en ladders Toegang voor wisselen van zeven, zowel achter als voor de zeef Afliggendeelte voor het zeefdoek op de transportband voor fijne fractie
<i>Elektrische apparatuur</i>	Elektriciteitscentrale bevestigd aan het chassis. Touchscreens en drukknoppen op het bedieningspaneel. Noodstop op transportband, chassis en elektriciteitskast. Bewakingscircuits voor veiligheidsrelais. Vergrendelingsketting. Aansluiting 125 A
<i>Hydraulische uitrusting</i>	Hydraulische eenheden voor het uitzetten en intrekken van transportbanden en het omhoog stellen van de machine Motor 4,0 kW
<i>Wielen/sleepuitrusting</i>	Wisselbakframe voor hantering op de werkplek Chassis aangepast voor trailertransport Hydraulische steunpoten voor het omhoog stellen naar de productiestand

*Het familiebedrijf Maskin Mekano is gevestigd in Jönköping in het zuiden van Zweden. Maskin Mekano werd opgericht in 1956 en levert sindsdien hoogwaardige apparatuur voor de zeef-, breek- en aannemersindustrie. Maskin Mekano is de Zweedse marktleider op het gebied van mobiele sorteerinstallaties vanwege de unieke zeef (die hoge capaciteit en hoge nauwkeurigheid combineert door de agressieve slag) en staat bekend om zijn robuuste, betrouwbare en gebruiksvriendelijke machines. Alle Maskin Mekano installaties zijn volledig elektrisch. Reserveonderdelen liggen opgeslagen in Jönköping (Zweden) en deels in Nederland. Maskin Mekano is uw partner voor productiviteit.*

Certified dealer:

**IMPAKT**  
Recycling Solutions

Bladderswijk o.z. 45  
7885 TJ Nieuw-Dordrecht  
[www.impaktequipment.com](http://www.impaktequipment.com)  
[info@impaktequipment.com](mailto:info@impaktequipment.com)

**maskin mekano**

Maskin Mekano AB, Box 9083, 550 09 Jönköping, ZWEDEN,

E-mail: [info@maskinmekano.se](mailto:info@maskinmekano.se)

[www.en.maskinmekano.se](http://www.en.maskinmekano.se)